

LA CLASSE

COLLECTION

# du graphisme...

Par Odette CHEVAILLIER

Nom de l'élève  
.....  
Année : .....

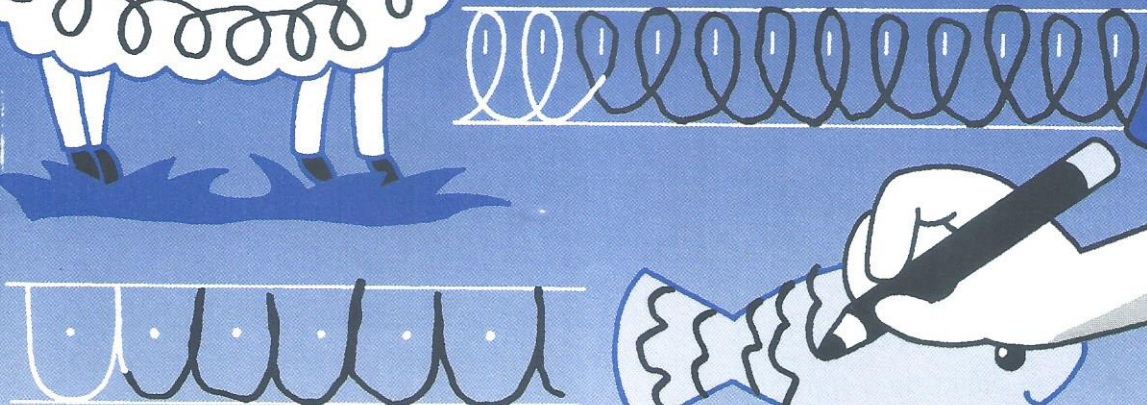

# ... à l'écriture

FICHER  
**GS**  
N° 1

**GRAPHISME - ÉCRITURE**

*Cahier personnel d'entraînement  
à la maîtrise du geste graphique*



# Progression

## 1<sup>er</sup> MOIS

Gestion de l'espace, orientation

Fiche 1 : La ligne verticale .....	6
Fiche 2 : La ligne horizontale .....	7
Fiche 3 : La ligne verticale et la ligne horizontale .....	8
Fiche 4 : La ligne oblique (1) .....	9
Fiche 5 : La ligne oblique (2) .....	10
Fiche 6 : La ligne oblique (3).....	11
Fiche 7 : La ligne oblique (4).....	12

Orientation dans l'espace

Fiche 8 : Le rond (1) .....	13
Fiche 9 : Le rond (2) .....	14

## 2<sup>e</sup> MOIS

Graphisme sur ligne

Fiche 10 : Le rond (3) .....	15
Fiche 11 : Le pont envers (1) .....	16
Fiche 12 : Le pont endroit (1) .....	17
Fiche 13 : Le pont endroit (2) .....	18
Fiche 14 : La boucle endroit (1) .....	19
Fiche 15 : La boucle endroit (2) .....	20
Fiche 16 : La boucle envers (1) .....	21
Fiche 17 : La boucle envers (2) .....	22

Graphisme sur ligne  
(apparaît la notion de respect de la ligne)

Fiche 18 : Le trait vertical (1) .....	23
Fiche 19 : Le trait vertical (2) .....	24
Fiche 20 : Le trait vertical et le trait horizontal .....	25
Fiche 21 : Le trait oblique (1) .....	26
Fiche 22 : Le trait oblique (2) .....	27
Fiche 23 : Le rond (4) .....	28
Fiche 24 : Le rond (5) .....	29
Fiche 25 : Le rond (6) .....	30

Graphisme - Ecriture de lettres et de mots - Copie

Fiche 26 : Le pont envers (2) .....	31
Fiche 27 : Le pont endroit (3) .....	32
Fiche 28 : La boucle endroit (3) .....	33
Fiche 29 : La boucle envers (3) .....	34

## 4<sup>e</sup> MOIS

Fiche 30 : La demi-courbe (1) .....	35
Fiche 31 : La demi-courbe (2) .....	36
Fiche 32 : Les crochets $\cup$ .....	37
Fiche 33 : Les crochets $\cap$ .....	38
Fiche 34 : Préparation aux lettres s et r ...	39



# du graphisme... ...à l'écriture

par Odette CHEVAILLIER  
Illustrations : Anne MAISSE

**C**e dossier en quatre parties présente une progression de 34 fiches de travail, destinées à mener l'élève de Grande Section « du graphisme à l'écriture », sur une durée de quatre mois (généralement de septembre à décembre).

Les différentes séquences proposées s'inscrivent dans le cadre des nouveaux programmes, où il est précisé que « l'enfant doit s'entraîner à l'écriture cursive ».

Elles sont d'une utilisation suffisamment souple pour s'adapter au rythme de l'enfant, et être retravaillées aussi longtemps qu'une difficulté motrice n'aura pas été surmontée.

## Du graphisme à l'écriture

► A 5 ans, l'acte graphique a une grande importance. Il met en jeu :

- la motricité globale ;
- la motricité fine ;
- le contrôle visuel des lettres produites ;
- l'activité symbolique : l'enfant donne une signification aux formes produites.

► Dans les nouveaux programmes, il est précisé que « l'enfant doit s'entraîner à l'écriture cursive ». C'est ainsi qu'il doit apprendre à :

- bien utiliser l'espace de la feuille ;
- découvrir les différents types de tracés ;
- disposer des tracés sur des lignes droites ;
- réaliser des premiers essais d'écriture ;
- contrôler les tracés de l'écriture cursive (éviter les coupures et les retours en arrière).

## Les objectifs

► Les fiches présentées répondent aux objectifs suivants :

- Faciliter l'apprentissage de l'écriture.
- Développer la motricité fine, l'habileté manuelle.
- Développer la coordination oculo-motrice.
- Mettre en place des gestes moteurs, des habitudes motrices.
- Réaliser certains tracés : les traits, les boucles, les ronds...

## Les compétences transversales

► Il s'agit pour l'enfant d'apprendre à :

- bien tenir l'outil scripteur ;
- adopter la position corporelle convenable.

...à l'écriture



## Le matériel à utiliser

- Pour chaque élève :
  - Un cahier ouvert à la page d'exercice.
  - Un crayon de papier.

## Déroulement de la séquence de graphisme

### Séquence collective

- La séquence de graphisme commence au tableau, où la maîtresse reproduit les exercices présentés sur la fiche. Exemple (fiche n° 1) :

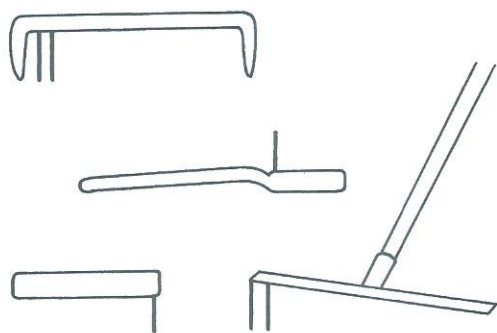

- La maîtresse énonce la consigne (ex. : « Tracer les dents du peigne ») puis explique la façon de réaliser le graphisme demandé (ex. : « Il faut tracer chaque trait en partant du haut vers le bas ») en même temps qu'elle fait une démonstration au tableau.

- Les enfants passent ensuite deux par deux au tableau pour continuer les exercices. La maîtresse vérifie ainsi qu'ils utilisent les bons gestes (acquisition de schémas moteurs). Au besoin, elle corrigera ou guidera ceux qui éprouvent des difficultés.

### Séquence individuelle

- Sur son cahier, l'enfant réalise seul les tracés étudiés précédemment.
- La maîtresse passe auprès de chacun pour vérifier s'il travaille correctement (de mauvaises habitudes motrices seraient ensuite difficiles à corriger).

### Utilisation d'un cahier d'écriture

- Lorsqu'on aura évalué les capacités de l'enfant et jugé ses aptitudes à utiliser un

du graphisme...

cahier, on pourra lui proposer un cahier d'écriture maternelle de ce type :



- Quotidiennement, l'enfant réalisera plusieurs exercices : graphisme, puis reproduction de lettres minuscules cursives et de mots (issus de textes étudiés), par lesquels il apprendra à « attacher » correctement les lettres. L'enfant sera invité à suivre un modèle tracé au tableau, ou directement sur le cahier, par la maîtresse.

Exemple :

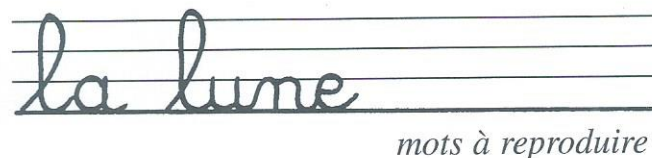
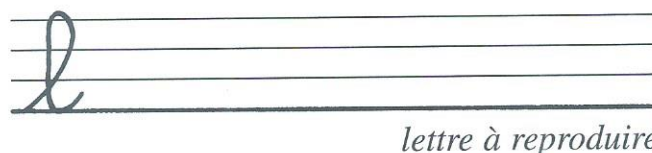
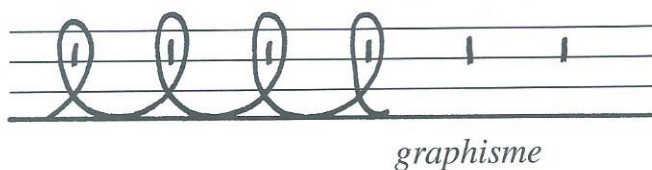

### La grandeur des lettres

On pourra faire remarquer aux enfants que les lettres sont de trois ordres de grandeur :

– les petites  (1 interligne)

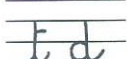
– les moyennes  (2 interlignes)

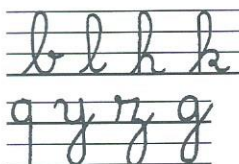
– les grandes  (3 interlignes)

 f étant la plus grande



La progression suivante peut être proposée :



o<sup>r</sup> → o

o<sup>r</sup> → a d q

m → m n

lll → l b f h h

jjj → j g

zzz → z

ooo → o y z

/// → r s

ccc → c x

## Quelques indications pour l'apprentissage

### Progression septembre

#### Fiche 1 : la ligne verticale

*Conseil* : Bien tracer la ligne de haut en bas.

#### Fiche 2 : la ligne horizontale

*Conseil* : Bien tracer la ligne de gauche à droite.

#### Fiches 5 à 7 : la ligne oblique

*Conseil* : Bien tracer la ligne de haut en bas.

#### Fiches 8 et 9 : le rond



*Conseil* : Bien suivre le sens de rotation en partant du point :



Tourner vers la gauche dans un mouvement continu.

### Progression octobre

#### Fiche 11 : le pont envers

*Conseil* : Bien redescendre sur le trait :  pour éviter 

#### Fiches 12 et 13 : le pont endroit

*Conseil* : Bien remonter sur le trait :  pour éviter 

#### Fiches 14 et 15 : la boucle endroit

*Conseil* : Bien suivre le sens :  (les traits sont une aide).

#### Fiches 16 et 17 : la boucle envers

*Conseil* : Bien suivre le sens : 

Odette CHEVAILLIER

...à l'écriture

© LA CLASSE MATERNELLE

DU GRAPHISME...  
**FICHE 1**

**La ligne verticale**

... À L'ÉCRITURE

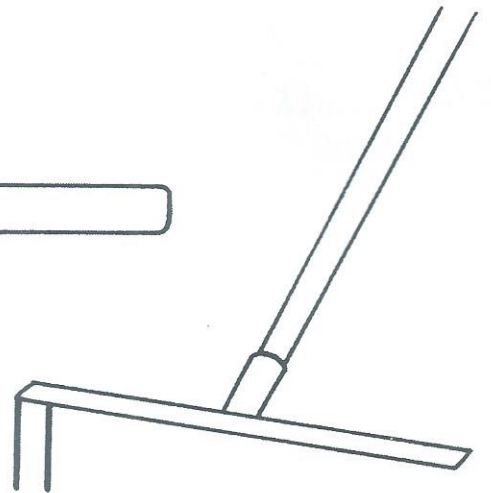

Trace les dents du peigne  
et des brosses.



L'araignée tisse  
sa toile...

